

協定都市友好交流
第10回記念金沢教育長杯争奪家庭婦人バレーボール大会

金沢市総合体育館
平成22年4月17日(土)開場午前9時
平成22年4月18日(日)開場午前8時

予選リーグ上位2チームは4月18日のプレミアトーナメント

予選リーグ下位2チームは4月18日のチャレンジトーナメント

Aコート

	けやきクラブ(板橋区)	崎浦クラブ(金沢市)	グ・ママ(金沢市)	米丸クラブ(金沢市)	勝	セット率	得失点率	順位
けやきクラブ(板橋区)		2 { $\begin{matrix} 21 & - & 10 \\ 21 & - & 18 \end{matrix} \}$ 0		2 { $\begin{matrix} 21 & - & 9 \\ 21 & - & 18 \end{matrix} \}$ 0	2	4	1.527	1
崎浦クラブ(金沢市)	0 { $\begin{matrix} 10 & - & 21 \\ 18 & - & 21 \end{matrix} \}$ 2		2 { $\begin{matrix} 21 & - & 18 \\ 21 & - & 6 \end{matrix} \}$ 0		1	1	1.061	3
グ・ママ(金沢市)		0 { $\begin{matrix} 18 & - & 21 \\ 6 & - & 21 \end{matrix} \}$ 2		0 { $\begin{matrix} 9 & - & 21 \\ 5 & - & 21 \end{matrix} \}$ 2	0	0	0.452	4
米丸クラブ(金沢市)	0 { $\begin{matrix} 9 & - & 21 \\ 18 & - & 21 \end{matrix} \}$ 2		2 { $\begin{matrix} 21 & - & 9 \\ 21 & - & 5 \end{matrix} \}$ 0		1	1	1.232	2

Bコート

	倉賀野小クラブ(高崎市)	二塚クラブ(金沢市)	丸の内クラブ(金沢市)	中央ラビッツ(金沢市)	勝	セット率	得失点率	順位
倉賀野小クラブ(高崎市)		0 { $\begin{matrix} 13 & - & 21 \\ 6 & - & 21 \end{matrix} \}$ 2		2 { $\begin{matrix} 21 & - & 6 \\ 21 & - & 14 \end{matrix} \}$ 0	1	1	0.984	2
二塚クラブ(金沢市)	2 { $\begin{matrix} 21 & - & 13 \\ 21 & - & 6 \end{matrix} \}$ 0		2 { $\begin{matrix} 21 & - & 16 \\ 21 & - & 18 \end{matrix} \}$ 0		2	4	1.585	1
丸の内クラブ(金沢市)		0 { $\begin{matrix} 16 & - & 21 \\ 18 & - & 21 \end{matrix} \}$ 2		2 { $\begin{matrix} 19 & - & 21 \\ 21 & - & 17 \\ 21 & - & 9 \end{matrix} \}$ 1	1	0.67	1.067	3
中央ラビッツ(金沢市)	0 { $\begin{matrix} 6 & - & 21 \\ 14 & - & 21 \end{matrix} \}$ 2		1 { $\begin{matrix} 21 & - & 19 \\ 17 & - & 21 \\ 9 & - & 21 \end{matrix} \}$ 2		0	0.25	0.650	4

Cコート

	松本ルミナス(松本市)	城南クラブ(金沢市)	MOROE(金沢市)	戸板クラブ(金沢市)	勝	セット率	得失点率	順位
松本ルミナス(松本市)		0 { $\begin{matrix} 13 & - & 21 \\ 15 & - & 21 \end{matrix} \}$ 2		2 { $\begin{matrix} 21 & - & 10 \\ 21 & - & 19 \end{matrix} \}$ 0	1	1	0.986	2
城南クラブ(金沢市)	2 { $\begin{matrix} 21 & - & 13 \\ 21 & - & 15 \end{matrix} \}$ 0		2 { $\begin{matrix} 21 & - & 3 \\ 21 & - & 4 \end{matrix} \}$ 0		2	4	2.400	1
MOROE(金沢市)		0 { $\begin{matrix} 3 & - & 21 \\ 4 & - & 21 \end{matrix} \}$ 2		1 { $\begin{matrix} 16 & - & 21 \\ 21 & - & 19 \\ 13 & - & 21 \end{matrix} \}$ 2	0	0.25	0.553	4
戸板クラブ(金沢市)	0 { $\begin{matrix} 10 & - & 21 \\ 19 & - & 21 \end{matrix} \}$ 2		2 { $\begin{matrix} 21 & - & 16 \\ 19 & - & 21 \\ 21 & - & 13 \end{matrix} \}$ 1		1	0.67	0.978	3

Dコート

	Lime(高岡市)	森本(金沢市)	三馬公民館(金沢市)	いしかわクラブ(金沢市)	勝	セット率	得失点率	順位
Lime(高岡市)		1 { $\begin{matrix} 21 & - & 16 \\ 10 & - & 21 \\ 17 & - & 21 \end{matrix} \}$ 2		2 { $\begin{matrix} 21 & - & 10 \\ 21 & - & 11 \end{matrix} \}$ 0	1	1.5	1.139	2
森本(金沢市)	2 { $\begin{matrix} 16 & - & 21 \\ 21 & - & 10 \\ 21 & - & 17 \end{matrix} \}$ 1		1 { $\begin{matrix} 12 & - & 21 \\ 21 & - & 18 \\ 10 & - & 21 \end{matrix} \}$ 2		1	1	0.935	3
三馬公民館(金沢市)		2 { $\begin{matrix} 21 & - & 12 \\ 18 & - & 21 \\ 21 & - & 10 \end{matrix} \}$ 1		2 { $\begin{matrix} 21 & - & 8 \\ 21 & - & 2 \end{matrix} \}$ 0	2	4	1.925	1
いしかわクラブ(金沢市)	0 { $\begin{matrix} 10 & - & 21 \\ 11 & - & 21 \end{matrix} \}$ 2		0 { $\begin{matrix} 8 & - & 21 \\ 2 & - & 21 \end{matrix} \}$ 2		0	0	0.369	4

Eコート

	兼六(金沢市)	金沢NISHI(金沢市)	おしの(金沢市)	大徳クラブ(金沢市)	勝	セット率	得失点率	順位
兼六(金沢市)		2 { $\begin{matrix} 21 & - & 10 \\ 21 & - & 10 \\ _ & & _ \end{matrix}$ } 0		2 { $\begin{matrix} 21 & - & 9 \\ 21 & - & 9 \\ _ & & _ \end{matrix}$ } 0	2	4	2.211	1
金沢NISHI(金沢市)	0 { $\begin{matrix} 10 & - & 21 \\ 10 & - & 21 \\ _ & & _ \end{matrix}$ } 2		0 { $\begin{matrix} 16 & - & 21 \\ 7 & - & 21 \\ _ & & _ \end{matrix}$ } 2		0	0	0.512	3
おしの(金沢市)		2 { $\begin{matrix} 21 & - & 16 \\ 21 & - & 7 \\ _ & & _ \end{matrix}$ } 0		2 { $\begin{matrix} 21 & - & 4 \\ 21 & - & 12 \\ _ & & _ \end{matrix}$ } 0	2	4	2.154	2
大徳クラブ(金沢市)	0 { $\begin{matrix} 9 & - & 21 \\ 9 & - & 21 \\ _ & & _ \end{matrix}$ } 2		0 { $\begin{matrix} 4 & - & 21 \\ 12 & - & 21 \\ _ & & _ \end{matrix}$ } 2		0	0	0.405	4

金沢市教育長杯
プレミアトーナメント

Aコート

Bコート

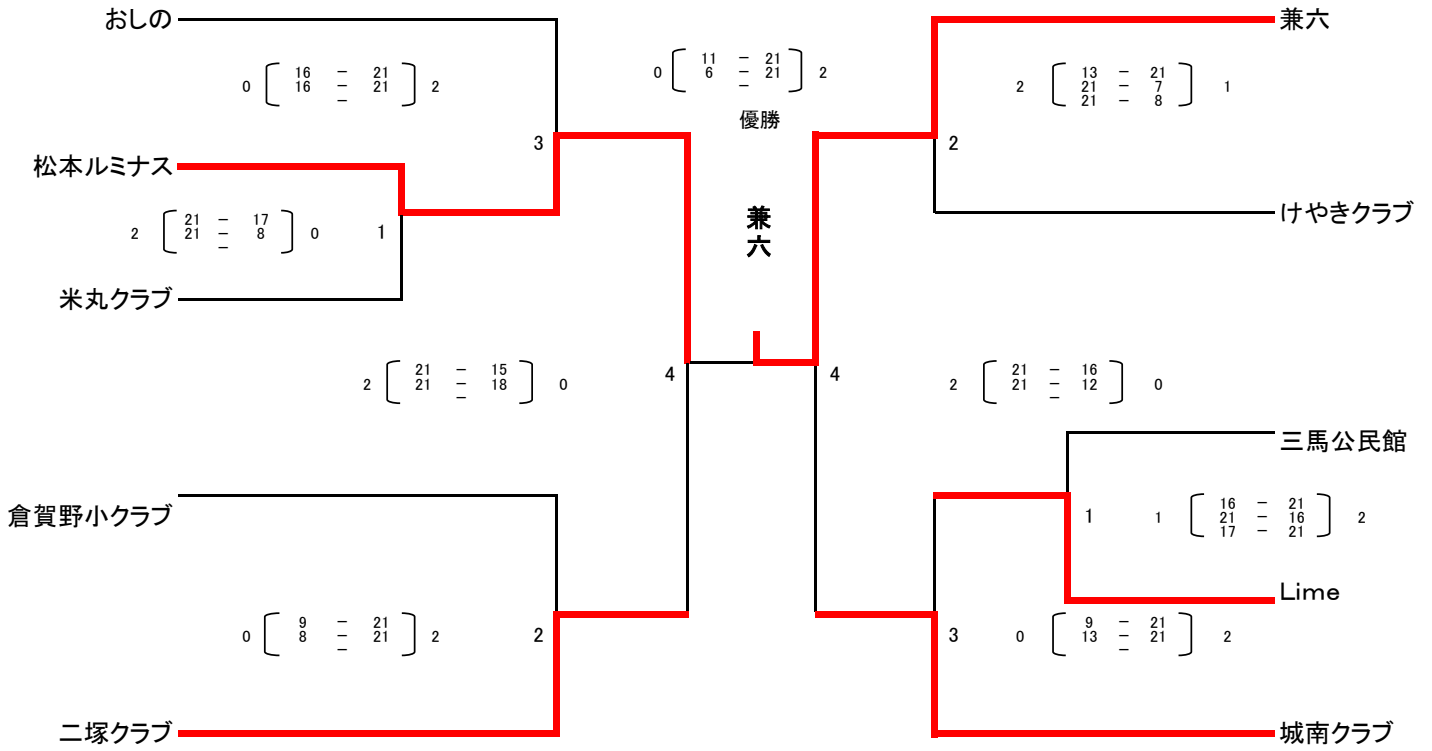

金沢市教育長杯
チャレンジトーナメント

Cコート

Dコート

