

Aグループ (医王山①)

	成和		東陽		朝日		東和		高尾台		長田		順位	総得点	総失点	差
成和			25	11	25	8	25	4	17	25	25	23	2	117	71	46
東陽	11	25			25	21	25	11	15	25	24	26	4	100	108	-8
朝日	8	25	21	25			25	17	7	25	24	26	5	85	118	-33
東和	4	25	11	25	17	25			4	25	14	25	6	50	125	-75
高尾台	25	17	25	15	25	7	25	4			25	9	1	125	52	73
長田	23	25	26	24	26	24	25	14	9	25			3	109	112	-3

Bグループ (医王山②)

	水橋		松陵		中島		川北		鳴和		犀生		順位	総得点	総失点	差
水橋			25	18	25	15	25	20	25	18	25	10	1	125	81	44
松陵	18	25			25	23	16	25	11	25	25	6	4	95	104	-9
中島	15	25	23	25			7	25	12	25	25	11	5	82	111	-29
川北	20	25	25	16	25	7			25	22	25	8	2	120	78	42
鳴和	18	25	25	11	25	12	22	25			25	7	3	115	80	35
犀生	10	25	6	25	11	25	8	25	7	25			6	42	125	-83

Cグループ (附属)

	東部		根上		山代		陽明		附属		西南部		順位	総得点	総失点	差
東部			25	6	25	15	25	17	25	9	25	6	1	125	53	72
根上	6	25			22	25	3	25	15	25	9	25	6	55	125	-70
山代	15	25	25	22			10	25	25	10	12	25	4	87	107	-20
陽明	17	25	25	3	25	10			25	14	25	23	2	117	75	42
附属	9	25	25	15	10	25	14	25			9	25	5	67	115	-48
西南部	6	25	25	9	25	12	23	25	25	9			3	104	80	24

Dグループ (紫錦台)

	内灘		能登島香島		笠間		紫錦台		城南		野田		順位	総得点	総失点	差
内灘			13	25	25	20	17	25	25	7	25	20	3	105	97	8
能登島香島	25	13			25	11	25	12	25	7	25	7	1	125	50	75
笠間	20	25	11	25			24	26	25	6	25	23	4	105	105	0
紫錦台	25	17	12	25	26	24			25	8	25	4	2	113	78	35
城南	7	25	7	25	6	25	8	25			12	25	6	40	125	-85
野田	20	25	7	25	23	25	4	25	25	12			5	79	112	-33

Eグループ (北鳴)

	魚津西部		鹿西		御幸		板津		津幡		北鳴		森本		浅野川		金石		順位	総得点	総失点	差
魚津西部			25	17	25	6	25	12	25	19	27	25	25	17	25	2	25	16	1	202	97	105
鹿西	17	25			6	25	25	14	6	25	12	25	21	25	25	6	25	4	6	137	149	-12
御幸	6	25	25	6			25	18	12	25	22	25	25	20	25	14	25	19	4	165	152	13
板津	12	25	14	25	18	25			13	25	9	25	5	25	20	25	25	21	7	116	196	-80
津幡	19	25	25	6	25	12	25	13			25	22	25	18	25	9	25	3	2	194	108	86
北鳴	25	27	25	12	25	22	25	9	22	25			25	22	25	8	25	1	3	175	126	49
森本	17	25	25	21	20	25	25	5	18	25	22	25			25	10	25	12	5	177	148	29
浅野川	2	25	6	25	14	25	25	20	9	25	8	25	10	25			18	25	9	92	195	-103
金石	16	25	4	25	19	25	21	25	3	25	1	25	12	25	25	18			8	101	193	-92

Fグループ (清泉)

	羽咋		光野		南部		清泉		兼六		額	順位	総得点	総失点	差	
羽咋			25	17	21	25	25	8	25	11	25	6	1	121	67	54
光野	17	25			25	23	25	6	25	13	25	16	3	117	83	34
南部	25	21	23	25			25	4	25	11	25	10	2	123	71	52
清泉	8	25	6	25	4	25			15	25	25	19	5	58	119	-61
兼六	11	25	13	25	11	25	25	15			25	11	4	85	101	-16
額	6	25	16	25	10	25	19	25	11	25		6	62	125	-63	

Gグループ (緑)

	志雄		野々市		辰口		安宅		河北台		緑	高岡		港		大徳		順位	総得点	総失点	差	
志雄			25	10	25	22	25	6	20	25	25	5	25	19	25	11	25	8	2	195	96	99
野々市	10	25			25	20	25	21	10	25	25	14	9	25	25	22	25	10	4	154	162	-8
辰口	22	25	20	25			25	11	14	25	25	10	15	25	23	25	25	22	5	169	168	1
安宅	6	25	21	25	11	25			10	25	15	25	14	25	19	25	14	25	9	110	200	-90
河北台	25	20	25	10	25	14	25	10			25	9	25	16	25	13	25	5	1	200	97	103
緑	5	25	14	25	10	25	25	15	9	25			8	25	25	18	25	12	7	112	170	-58
高岡	19	25	25	9	25	15	25	14	16	25	25	8			25	15	25	9	3	185	120	65
港	11	25	22	25	25	23	25	19	13	25	18	25	15	25			25	19	6	154	186	-32
大徳	8	25	10	25	22	25	25	14	5	25	12	25	9	25	19	25			8	110	189	-79

○金沢市協会長杯（二日目）

決勝トーナメント

会場：医王山スポーツセンター

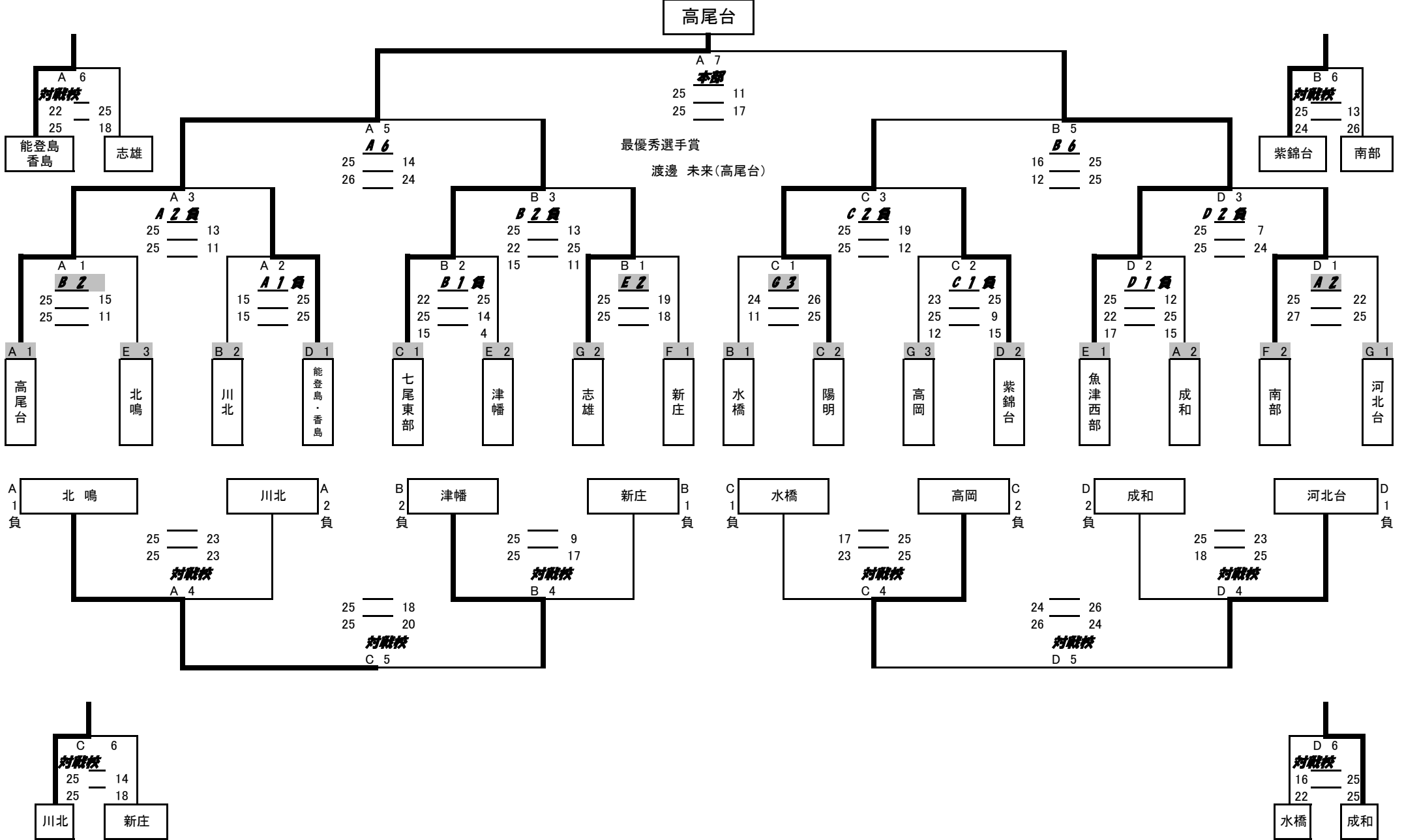

○金沢市協会長杯（二日目） 金沢城リーグ

会場：附属中

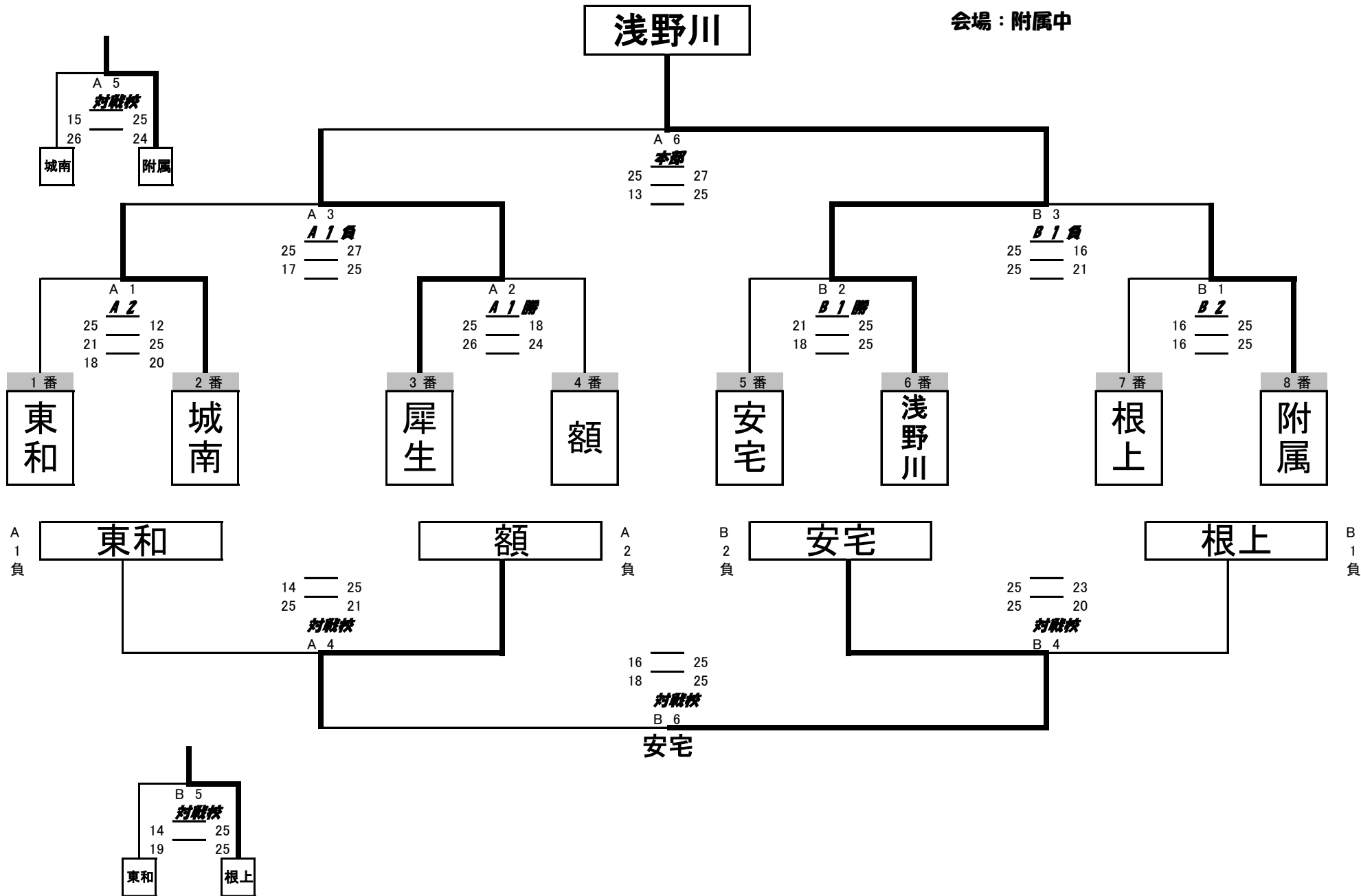

○金沢市協会長杯（二日目） 浅野川リーグ

会場：鳴和中

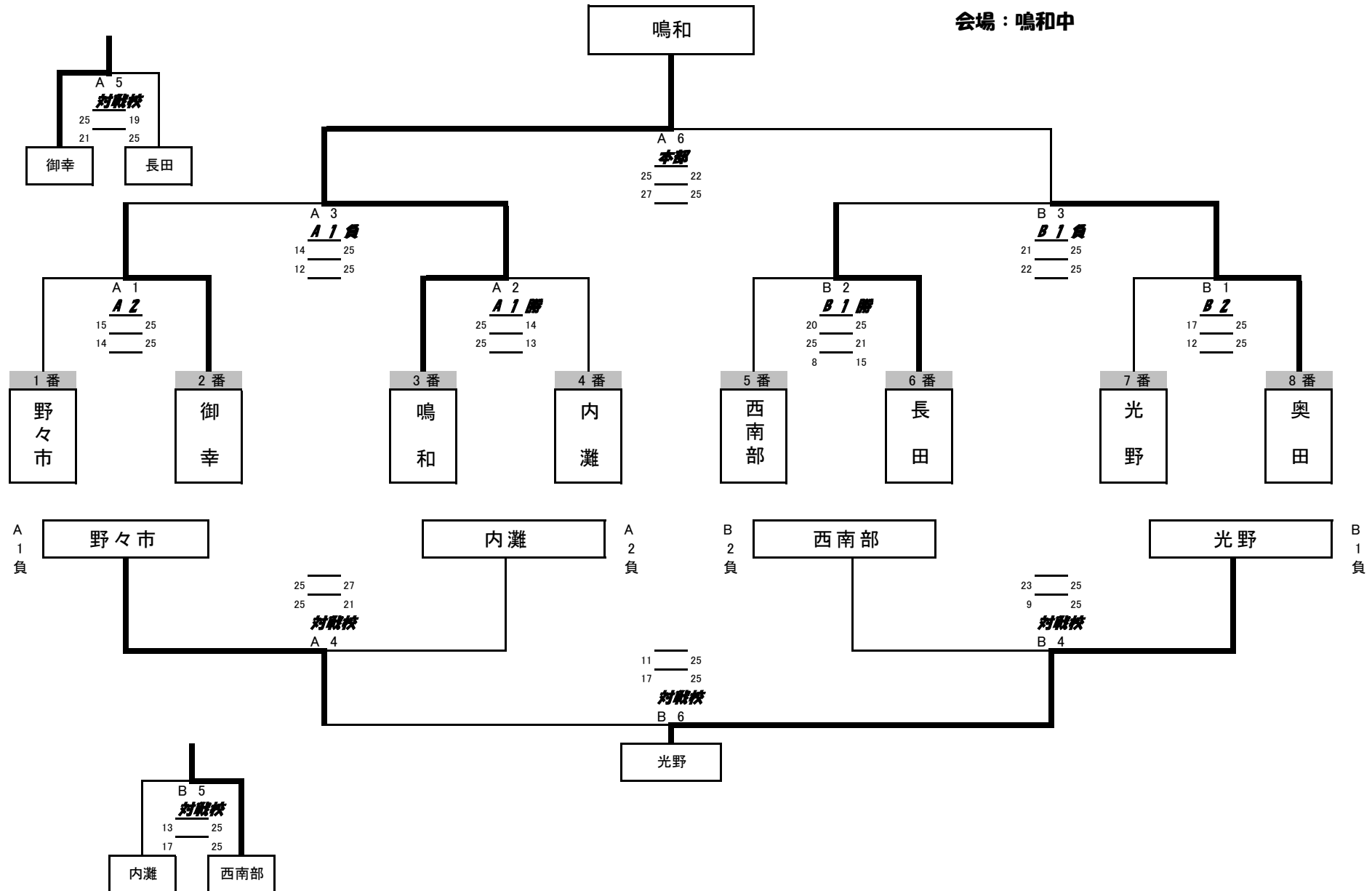

○金沢市協会長杯（二日目） 兼六園リーグ

会場：兼六中

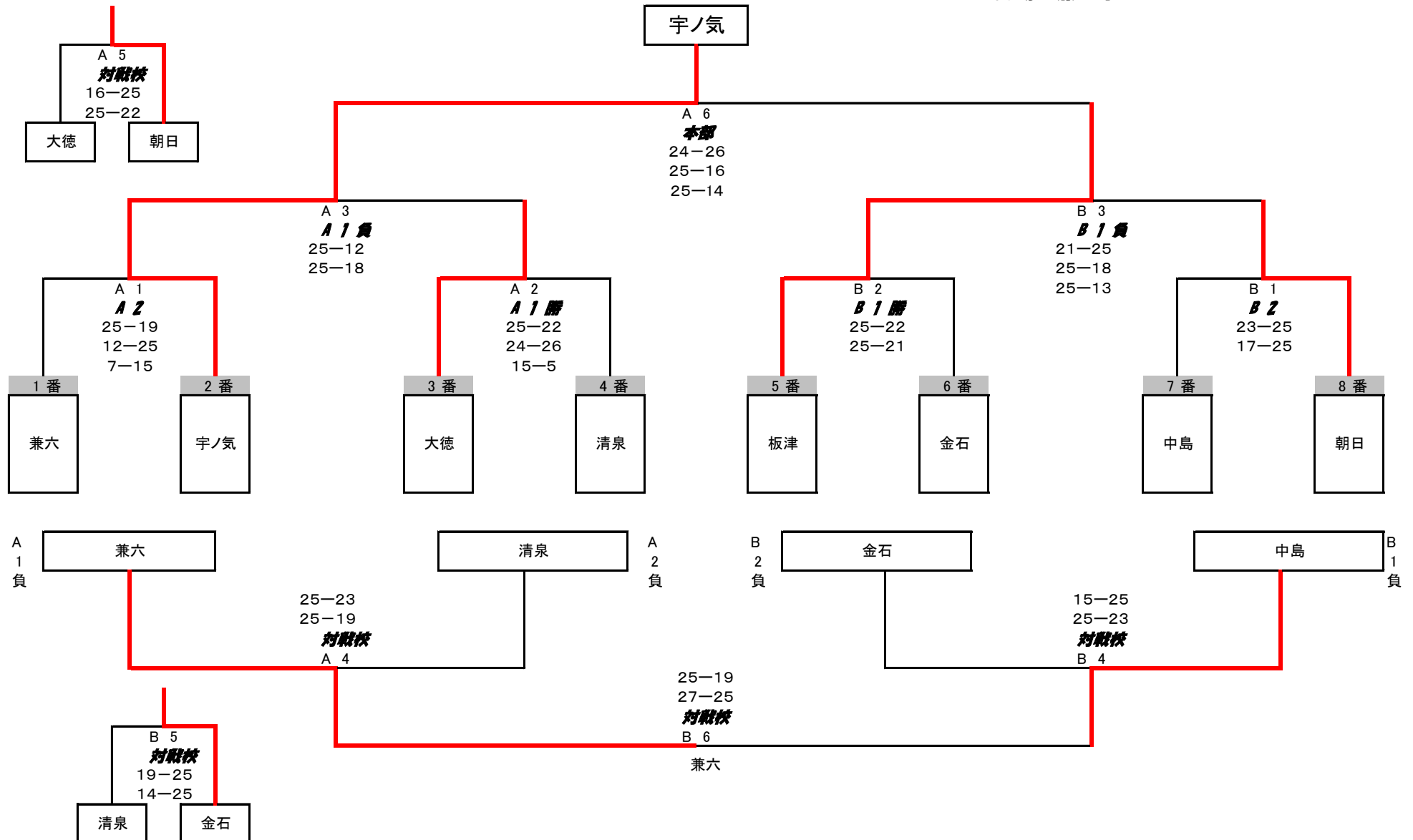

○金沢市協会長杯（二日目） 犀川リーグ

会場：森本中

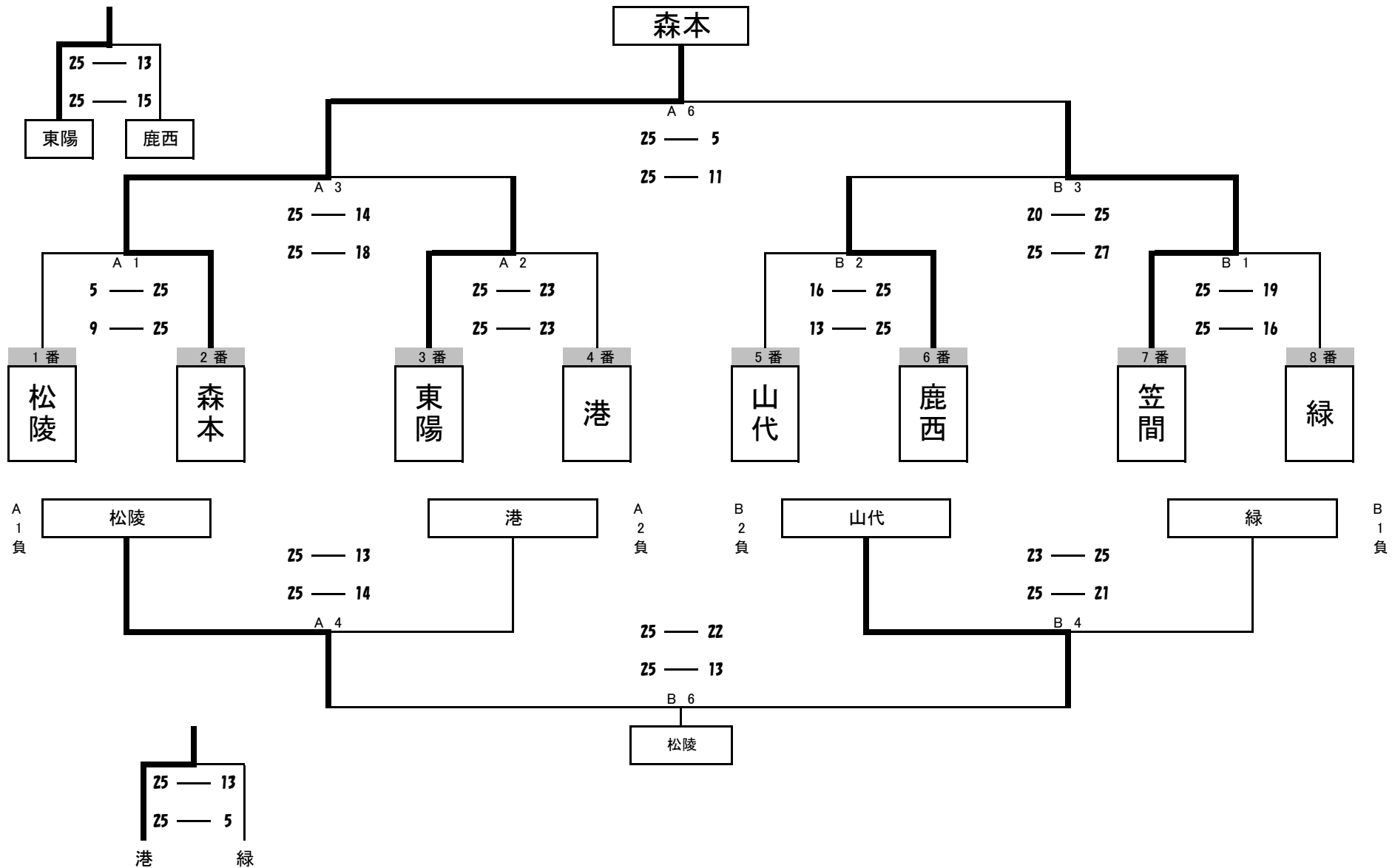

第5回金沢市バレーボール協会会長杯

男子 予選リーグ 試合結果

平成24年2月25日(土)

医王山スポーツセンター第一体育館

	七尾東部	根上	片山津	高岡	額		勝敗
七尾東部	-	25 - 9	25 - 12	29 - 27	25 - 20		4勝 0敗
根上	9 - 25	-	25 - 16	18 - 25	28 - 30		1勝 3敗
片山津	12 - 25	16 - 25	-	14 - 25	25 - 22		1勝 3敗
高岡	27 - 29	25 - 18	25 - 14	-	19 - 25		2勝 2敗
額	20 - 25	30 - 28	22 - 25	25 - 19	-		2勝 2敗

医王山スポーツセンター第二体育館

	朝日	国府	山代	大徳	長田	野田	勝敗
朝日	-	13 - 25	20 - 25	10 - 25	21 - 25	25 - 21	1勝 4敗
国府	25 - 13	-	25 - 20	22 - 25	25 - 15	25 - 15	4勝 1敗
山代	25 - 20	20 - 25	-	15 - 25	25 - 12	25 - 17	3勝 2敗
大徳	25 - 10	25 - 22	25 - 15	-	25 - 14	25 - 7	5勝 0敗
長田	25 - 21	15 - 25	12 - 25	14 - 25	-	25 - 17	2勝 3敗
野田	21 - 25	15 - 25	17 - 25	7 - 25	17 - 25	-	0勝 5敗

紫錦台中学校体育館

	丸内	宇ノ気	山中	浅野川	紫錦台	勝敗
丸内	-	25 - 22	25 - 11	25 - 10	14 - 25	3勝 1敗
宇ノ気	22 - 25	-	25 - 7	25 - 7	13 - 25	2勝 2敗
山中	11 - 25	7 - 25	-	25 - 19	14 - 25	1勝 3敗
浅野川	10 - 25	7 - 25	19 - 25	-	11 - 25	0勝 4敗
紫錦台	25 - 14	25 - 13	25 - 14	25 - 11	-	4勝 0敗

北鳴中学校体育館

	御祓	羽咋	南部	北鳴	兼六	西南部	勝敗
御祓	-	12 - 25	25 - 10	25 - 21	25 - 18	13 - 25	3勝 2敗
羽咋	25 - 12	-	25 - 12	31 - 29	28 - 26	21 - 25	4勝 1敗
南部	10 - 25	12 - 25	-	18 - 25	12 - 25	16 - 25	0勝 5敗
北鳴	21 - 25	29 - 31	25 - 18	-	25 - 27	22 - 25	1勝 4敗
兼六	18 - 25	26 - 28	25 - 12	27 - 25	-	17 - 25	2勝 3敗
西南部	25 - 13	25 - 21	25 - 16	25 - 22	25 - 17	-	5勝 0敗

第5回金沢市バレーボール協会会長杯

男子 決勝トーナメント 試合結果

平成24年2月26日(日)

